



SCT Tucana CH mini

EN | STANDARD FITTINGS

- fan assisted refrigeration
- electric defrosting
- stainless steel mould and evaporator cover
- 3 rows of adjustable glass shelves
- rear glass doors with combined glass
- stainless steel exposition surface
- solar thermometer
- inox bumper
- expansion valve
- electronic control panel
- internal LED lighting
- single glass

* equipment of plug-in & DG version available in Customer Service Office

PL | WYPOSAŻENIE STANDARDOWE

- chłodzenie dynamiczne
- odmrażanie elektryczne
- wnętrze skorupy i osłona parownika z blachy nierdzewnej
- 3 rzędy półek szklanych regulowanych
- tylne drzwi szklane (szyba zespolona)
- powierzchnia ekspozycyjna z blachy nierdzewnej
- termometr solarny
- odbojnik nierdzewny
- zawór rozprężny
- sterownik elektroniczny
- oświetlenie wewnętrzne LED
- szyby pojedyncze

* wyposażenie wersji plug-in oraz DG dostępne w Biurze Obsługi Klienta

STANDARD COLOURS KOLORYSTYKA STANDARDOWA

RAL 9003, RAL 3000, RAL 6029, RAL 1021,
RAL 5010, RAL 7004, RAL 7015, RAL 9005

remote
agregatzew.

plug-in
agregatzew.

es SYSTEM K

USE | DO UŻYTKU



DISPLAY | EKSPOZYCJA



ADVANTAGES | ZALETY

- easy system of servicing and maintenance
łatwa w eksploatacji i konserwacji
- energy saving system
oszczędność energii elektrycznej
- full transparent and maximum visibility
pełna transparentność i maksymalna widoczność towaru
- temp. stability on each level
temp. stała na każdym poziomie

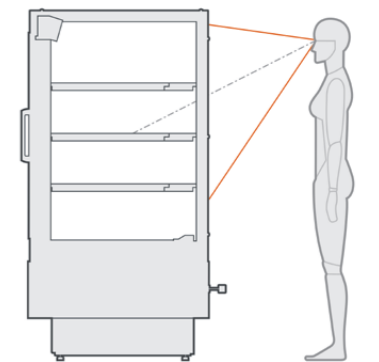

DIMENSIONS | WYMIARY

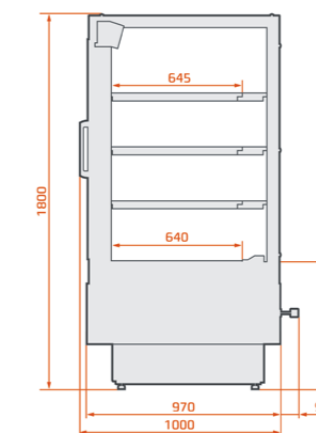

TUCANA CH MINI	mm	mm	dm ³	°C	⚡
1,875	1 875	1 915	905	* 3H1 / +4 ÷ +10	230 V/ 50 Hz

* wide selection of refrigerants available